

## 01

## product details

E-BON

Элементы	One-Stop Owner Star Station
Материал	Нержавеющая сталь / SS304.
Порезать	В соответствии с вашими потребностями
Цвет	В соответствии с вашими потребностями
МОQ	1000 комплектов
Срок выполнения образца	3-5 дней
Упаковка	Белая коробка / цветная коробка
Оптом срок доставки	30 дней после одобрения образца
Сертификат	FDA Lfge Test для еды
Фабричный аудит	Sedex 4P, BSCI, ISO9001
OEM / ODM.	(1) рисунки, материалы, размеры и пользовательские цвета доступны (2) бесплатный дизайн-сервис, предоставленный нашим отделением RD
Обработка логотипа	Логотип Наклейка, Лазерный логотип, Логотип Гравировка, Шелковый Печать Логотип, Разбрасываемый логотип, Разбрасываемый логотип
Телефон	0755-33221366 33221399.

## 02

## product image

E-BON









## One-Stop Outdoor Bar Station

Take you to discover the freedom of music and easy entertaining



### SIZE



### DETAILS



### ACCESSORIES

## Tool Accessories

- 2\* Cocktail Shaker Tins 26oz/16oz
- 1\* Double Jigger 1oz/2oz
- 1\* Hawthorne Strainer
- 2\* Liquor Pourers
- 1\* Stainless Steel Muddler
- 1\* Mixing Spoon
- 1\* Ice Tongs
- 1\* Corkscrew
- 1\* Bartender Knife
- 1\* Wood Bar Board
- 1\* Bluetooth Speaker Insulated Bag





**03** **Company Tour** **E-BON**



Офис



Чемпионская комната 1.



Образцы комнаты 2.



Команда



Команда



Команда

1. Q: Как клиенты могут купить продукты E-BON?

A: Наши клиенты могут отправить e-mail [sales@szebon.com](mailto:sales@szebon.com), которая является нашей корпоративной электронной почтой. В качестве альтернативы, клиенты могут набрать 86-0755-33221366 для передачи проектов для разработки или продуктов, которые они заинтересованы. Наша команда компании ждет клиентов весь день.

2. Q: Где основной рынок для продуктов E-BON?

A: Наш основной рынок - Европа и Америка, поэтому мы хорошо знаем требования и потребности этого рынка. Мы можем предложить нашим клиентам наш профессиональный совет и рекомендательный сервис. В то же время мы запустим новые продукты, основанные на изменениях европейского и американского рынка, чтобы помочь нашим клиентам использовать рынок лучше. Также мы также расширяем рынки в России, Азии и Южной Америке.

3. Q: Каково минимальное количество заказа? Как долго длится время доставки?

A: Как MOQ, так и время доставки должны ссылаться на конкретные продукты. Наш MOQ обычно составляет 1000 штук, а количество наших отработанных мусоров рассчитывается на основе всего гардероба. Время доставки составляет 30 дней.

Элементы	Нержавеющая сталь набор бара
Материал	Нержавеющая сталь / SS304.
Порезать	В соответствии с вашими потребностями
Цвет	В соответствии с вашими потребностями
MOQ	1000 комплектов
Срок выполнения образца	3-5 дней
Упаковка	Белая коробка / цветная коробка
Оптом срок доставки	30 дней после одобрения образца
Сертификат	FDA Lfge Test для еды
Фабричный аудит	Sedex 4P, BSCI, ISO9001
OEM / ODM.	(1) рисунки, материалы, размеры и пользовательские цвета доступны (2) бесплатный дизайн-сервис, предоставленный нашим отделением RD
Обработка логотипа	Логотип Наклейка, Лазерный логотип, Логотип Гравировка, Шелковый Печать Логотип, Разбрасываемый логотип, Разбрасываемый логотип
Телефон	0755-33221366 33221399.









# E-BON



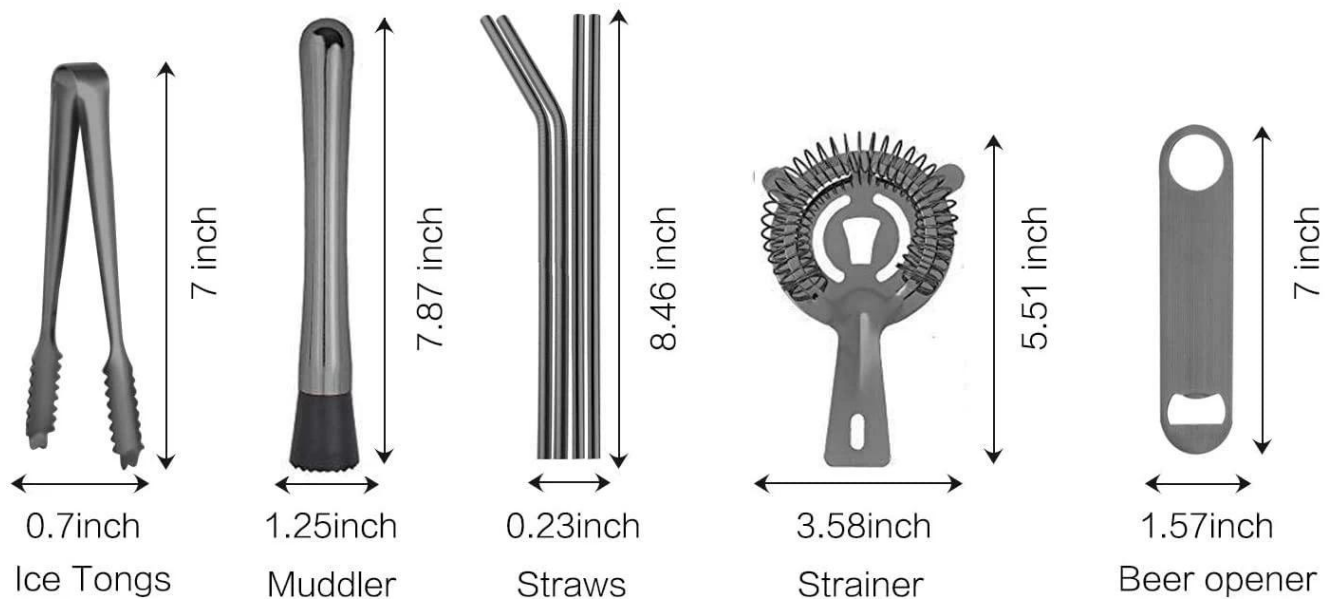
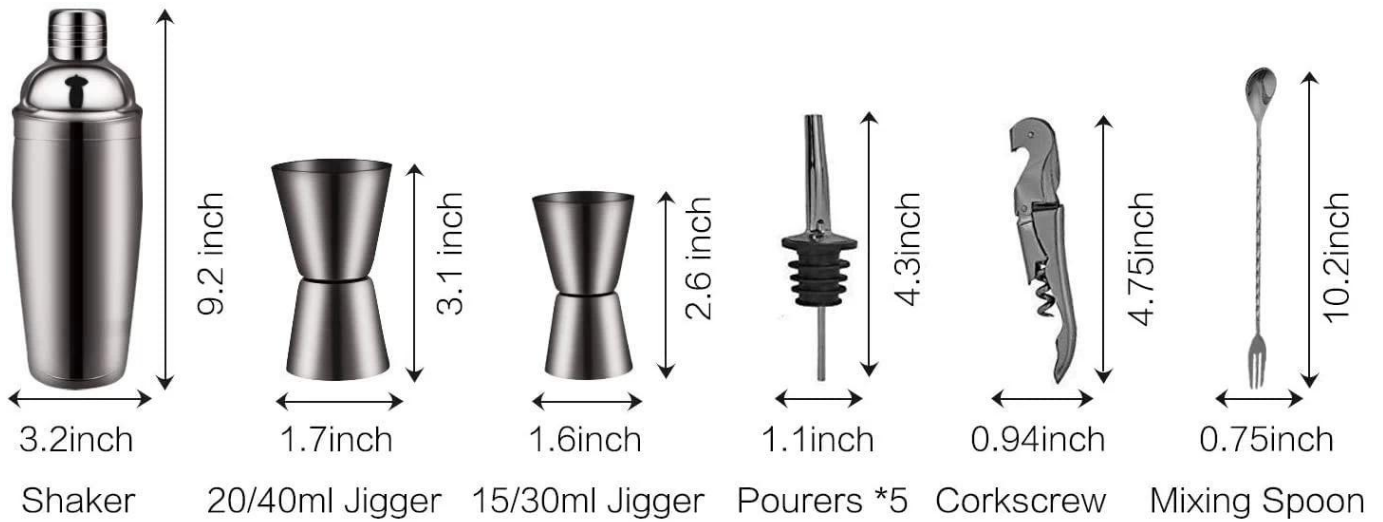

**03 Company Tour** **E-BON**



Офис



Чемпионская комната 1.



Образцы комнаты 2.





Команда



Команда



Команда

04

## FAQS

E-BON

1. Q: Как клиенты могут купить продукты E-BON?

A: Наши клиенты могут отправить e-mail [sales@szebon.com](mailto:sales@szebon.com), которая является нашей корпоративной электронной почтой. В качестве альтернативы, клиенты могут набрать 86-0755-33221366 для передачи проектов для разработки или продуктов, которые они заинтересованы. Наша команда компании ждет клиентов весь день.

2. Q: Где основной рынок для продуктов E-BON?

A: Наш основной рынок - Европа и Америка, поэтому мы хорошо знаем требования и потребности этого рынка. Мы можем предложить нашим клиентам наш профессиональный совет и рекомендательный сервис. В то же время мы запустим новые продукты, основанные на изменениях европейского и американского рынка, чтобы помочь нашим клиентам использовать рынок лучше. Также мы также расширяем рынки в России, Азии и Южной Америке.

3. Q: Каково минимальное количество заказа? Как долго длится время доставки?

A: Как MOQ, так и время доставки должны ссылаться на конкретные продукты. Наш MOQ обычно составляет 1000 штук, а количество наших отходов контейнерного продукта рассчитывается на основе всего гардероба. Время доставки составляет 30 дней.